



UN PISTOLET D'ARROSAGE 100% MÉTAL SIGNÉ BOUTTÉ

À l'occasion des JdC Garden Trends à Marseille, BOUTTÉ présente son nouveau pistolet d'arrosage, fabriqué en France, 100% métal, conçu pour offrir robustesse, précision et qualité.

Avec ce lancement, la marque s'inscrit à contre-courant d'un marché largement dominé par le plastique, en proposant un produit technique et design, directement issu de son savoir-faire industriel dans l'usinage du métal.

Pensé comme un outil fiable, réparable et esthétique, ce pistolet incarne pleinement l'ADN BOUTTÉ : exigence industrielle, qualité des matériaux et sens du détail.



Un pistolet haut de gamme conçu pour durer

Le pistolet 100 % métal BOUTTÉ est conçu, fabriqué et assemblé dans les ateliers de la marque en Picardie maritime, territoire historique de la serrurerie et de la robinetterie, jouxtant la Baie de Somme.

Sa conception associe plusieurs matériaux, soigneusement sélectionnés :

- Corps en **zamac** pour la robustesse,
- Pomme d'arrosage en **aluminium**,
- Molette, mousseur et raccords en **laiton**.

L'ensemble garantit une excellente résistance mécanique et une attention aux détails.

Le pistolet intègre des **fonctionnalités, pensées pour un usage précis et confortable** :

- **Tête interchangeable**,
- **Pomme ajustable multifonction, avec 3 types de jets différents** :
 - Jets lance pour le nettoyage
 - Jet pluie pour l'arrosage
 - Jet doux pour le paysage
- **Réglage du débit**,
- **Connexion rapide universelle**,
- **Gâchette marche/arrêt avec anneau de blocage** pour le maintien en pression,
- **Crochet de rangement**.

Entièrement **démontable et réparable**, il bénéficie d'une **garantie à vie**, traduisant l'engagement de BOUTTÉ pour des produits conçus pour le quotidien sur plusieurs générations.



Un objet d'arrosage aussi technique qu'esthétique



Avec ce pistolet, BOUTTÉ souhaite réintroduire une dimension plus qualitative dans l'univers de l'arrosage.

Dans un marché standardisé, la marque défend une approche différente : proposer des produits à la fois techniques et esthétiques, capables de s'intégrer naturellement dans un beau jardin.

Une expertise industrielle au service du produit

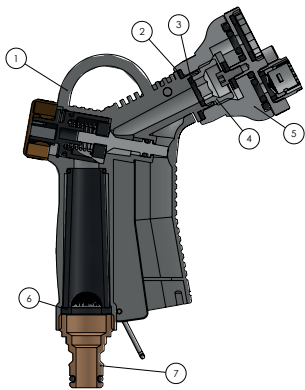

Au-delà de l'arrosage, BOUTTÉ s'appuie sur une expertise industrielle dans le décolletage et l'usinage de précision.

Implantée au cœur du Vimeu, l'entreprise maîtrise le travail des métaux comme le laiton, l'inox, l'aluminium ou l'acier, avec des exigences de qualité élevées.

Cette expertise lui permet de répondre à des secteurs techniques demandeurs de fiabilité, notamment le médical, l'aéronautique ou encore l'industrie du luxe.

Cette culture industrielle se retrouve directement dans ses produits grand public :

- Précision des pièces,
- Qualité d'assemblage,
- Et fiabilité dans le temps.

Un positionnement qui séduit déjà à l'international

Ce pistolet s'inscrit dans une montée en gamme assumée de BOUTTÉ, en phase avec l'évolution des usages du jardin. Les premiers retours sont particulièrement encourageants à l'export, notamment en Amérique du Nord et en Allemagne, marchés sensibles aux produits techniques et à forte valeur perçue.

Le Made in France, reconnu à l'international comme un véritable gage de qualité et de savoir-faire, constitue également un levier fort d'attractivité.

Cette dynamique confirme l'intérêt croissant pour des équipements d'arrosage plus qualitatifs.

Caractéristiques du pistolet pomme multifonction de BOUTTÉ

Désignation	Caractéristiques	Prix TTC	Visuels
Pistolet tout métal pomme multifonction avec raccord rapide ● Code interne : PPFRR ● Référence : 2171277	● Entrée : rapide ● Dimensions (H x L x P) : 19 cm x 14 x 5,5	90 € (prix public conseillé)	

Une gamme complète de solutions d'arrosage métal

Le pistolet 100 % métal s'intègre dans une offre globale développée par BOUTTÉ autour de l'arrosage de surface.

La marque propose une gamme cohérente comprenant :

- **Terminaux d'arrosage** : lances, pistolets, pommes d'arrosage, asperseurs, arroseurs, brumificateurs, ...
- **Raccords automatiques en métal** : 3 ou 6 billes en ø15, 19 et gros débit.

Conçus pour être utilisés de manière combinée, ces produits offrent fiabilité, compatibilité universelle et cohérence esthétique.

Découvrir les gammes :

- Terminaux d'arrosage : <https://www.boutte.fr/terminal>
- Raccords automatiques métal : <https://www.boutte.fr/raccords-automatiques>

À découvrir aux JdC Garden Trends 2026 | Marseille

Le pistolet 100 % métal signé BOUTTÉ sera présenté aux professionnels lors des JdC Garden Trends à Marseille, rendez-vous incontournable des acteurs du jardin.

Les équipes BOUTTÉ seront présentes pour échanger et présenter l'ensemble des solutions de la marque.

JdC
GARDEN
Trends



Distribution : GSB/MSB, jardineries, LISA, négoce, QUOFI, VPC

Retrouvez cette information presse et ses visuels en scannant ce QR code
ou à partir de ce lien : <https://urls.fr/nd1-AJ>



A propos de BOUTTÉ



Entreprise familiale française fondée il y a plus de 150 ans, BOUTTÉ conçoit et fabrique des solutions pour la plomberie et l'arrosage. Basée en Picardie maritime, la société s'appuie sur un savoir-faire industriel reconnu dans le décolletage et l'usinage pour proposer des produits alliant qualité, fiabilité et précision.

L'entreprise compte 130 collaborateurs et s'appuie sur une force de vente de 35 commerciaux, couvrant la France métropolitaine et les Outre-Mer.



Contact Presse | Claire Cardon
03 22 30 20 01 | c.cardon@boutte.fr